

ROUNDER センターレス 丸目機

ML-200L

ダイヤホイールの採用により角柱から円柱への加工が短時間で可能です。
センターレス加工で面倒なセンター加工が不用です。

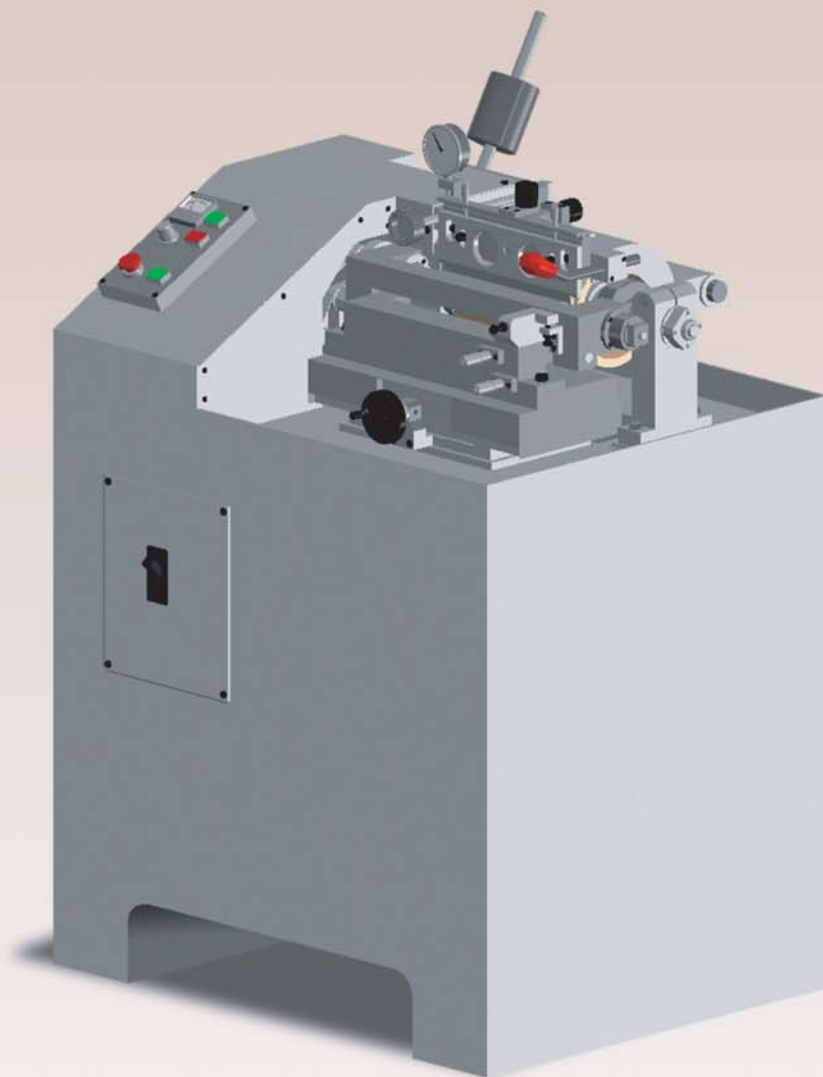

最大加工容量（外形×長さ）： 30×200mm
機械サイズ（W×D×H）： 700×550×1020mm
突出部分は含まない
機械重量： 約230Kg

特 徴

- 1 角柱からの円柱仕上が短時間で加工できます。
- 2 ワーク変更が簡単にできます。
- 3 ホイールの交換により荒加工から鏡面加工まで可能です。
- 4 単品、試作加工に最適です。
- 5 取扱いが簡単です。
- 6 機械の価格が安価です。

用 途

セラミックス、シリコン、石英、
フェライト、サマコバ等磁性材
料の丸目加工

特 徴

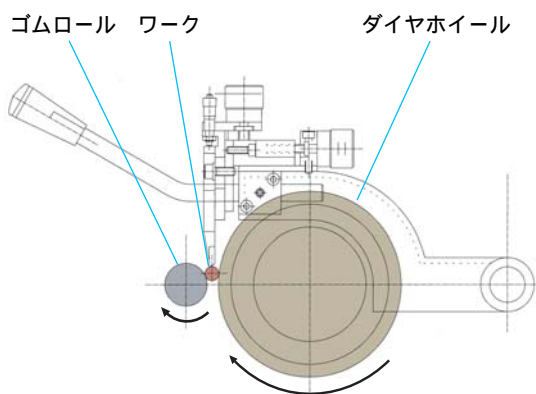

- 1 角柱からの円柱仕上がが短時間で加工できます。
- 2 ワーク変更が簡単にできます。
- 3 ホイールの交換により荒加工から鏡面加工まで可能です。
- 4 単品、試作加工に最適です。
- 5 取扱いが簡単です。
- 6 機械の価格が安価です。

用 途

セラミックス、シリコン、石英、フェライト、サマコバ等磁性材料の丸目加工

主な仕様

動力 / 制御	ダイヤモンドホイール軸	AC 200V三相4P 0.4KW
	冷却ポンプ	AC 200V三相2P 60W
	ダイヤモンドホイール軸可変速制御	AC 200Vインバータ制御 20 ~ 60Hz
	ダイヤモンドホイール駆動	VベルトA形 2本
	ゴムロール駆動	タイミングベルト自動テンショナー付き
回転数	ダイヤモンドホイール軸	530 ~ 1600/rpm (無段)
	ゴムロール軸	120 ~ 360/rpm (ダイヤモンドホイールに対応)
	ダイヤモンドホイール	216m ~ 653m/M
	ゴムロール	11m ~ 34m/M
作動量	ブレード上下	12mm
	ブレード前後	15mm
	ブレード角度	±6度
	ゴムロールスライド	20mm
加工容量	外形×長さ	30×200mm (最大)
機械容量	機械の大きさ (W×D×H)	700×550×1020mm
	機械重量	約230Kg

製品改良の為、仕様・外観など予告なく変更することがあります。 注) 機械サイズは、突出部分を含みません。